

## 加速度传感器 ACT-005

- 三轴加速度传感器，超低量程 $\pm 5g$ ；
- 超低功耗 $<5mA$ ；
- 超低噪音密度 $<100\mu g/\sqrt{Hz}$ ；
- 响应频率 200Hz (5%)；
- 耐冲击大于 1000g。

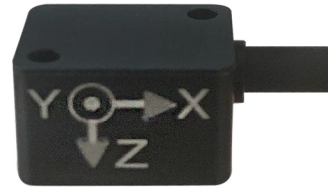

ACT-005 基于 MEMS 压阻原理，实现了超低噪声，重复性极高的三轴加速度传感器。内部包括一个高精度 LDO 进行稳压，从而降低对外部电源的要求。三个轴向内部均集成 1.5kHz (50%) 低通滤波器。ACT-005 配有高性能耐磨线缆，可以用双面胶粘接也可以使用螺丝或铆钉来固定。另外，可以根据客户需要，配置 TEDS 和接头。

技术指标（在 5V 激励电压，25°C 下测定）：

名称	单位	值
测量范围	g	$\pm 5$
激励电压	V	5
零漂	mV	$<200$
灵敏度	mV/g	100
频响 (5%)	Hz	200
非线性度	%FS	$\pm 0.25$
串扰	%	$\pm 1$
噪音密度	$\mu g/\sqrt{Hz}$	$<100$
功耗电流	mA	$<5$
灵敏度温度漂移	%/°C	$\pm 0.01$
上电启动时间	ms	$<10$
耐瞬间冲击	g	$>1000$
输出阻抗	k $\Omega$	30
隔离电阻	M $\Omega$	$>100$
外壳材料	/	铝合金
重量 (不含线)	grams	3.5
尺寸	mm	16.4 $\times$ 12.4 $\times$ 9

线长和接头可定制；

默认不含接头及 TEDS。

配安装螺丝和垫片。

尺寸图：

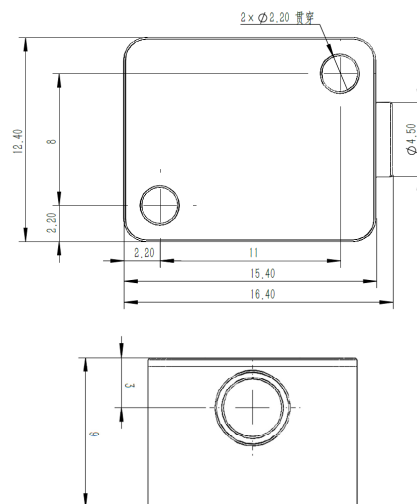

接线定义：

红色	EXC+
黑色/灰色/棕色	EXC-
蓝色	Y+
白色	X+
黄色	Z+
紫色	Temperature+
绿色	Not Connect
橙色	X-/Y-/Z-/Temperature-
屏蔽	接头外壳